



# ABL 3000

MEKANISK ELEVATOR SOPMASKIN  
SVENSKBYGGD MED HÖG PRESTANDA







# MEKANISK ELEVATOR SOPMASKIN SVENSKBYGGD MED HÖG PRESTANDA

Hanterar sand, grus, och skräp utan problem  
Perfekt för rengöring av cykelbanor, vägar i städer  
och samhällen och även industri och hamnområden.

## » PRESTANDA

- + Maximal sopprestanda
- + Söpbredd 2300-3000 mm
- + 3,35 kubik stor sopbehållare
- + Sidotipp sopbehållare
- + Bred elevator
- + Elevator höj/sänk under drift
- + Vattentank 1150 liter
- + SKF Centralsmörjning
- + Högtryckstvätt 15 m slangvinda
- + Servicevänlig
- + Låg ljudnivå
- + Miljövänligt hydraulsystem

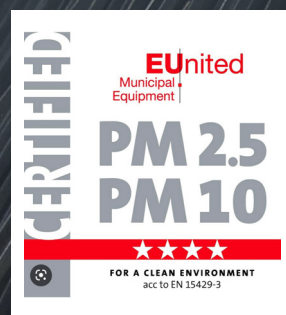

ABL 3000 uppfyller Högsta  
nivå med fyra stjärnor enligt  
PM2.5/PM10 certifiering

## » KVALITE

- + Svensk byggda maskiner
- + Chassi, plåt detaljer, lackering allt  
tillverkas i våra egna lokaler
- + CE Godkänd
- + Eurotest Godkänd

## » SMIDIGHET

- + Ramstyrning höger/vänster förflyttning sidled
- + Sidotipp av sopbehållare
- + Serviceluckor gör att service kan utföras enkelt
- + Lätt att rengöra
- + Modul uppbyggd



# ABL 3000

LÄTT ATT ANVÄNDA  
LÄTT ATT UNDERHÅLLA  
BYGGD FÖR ATT HÅLLA



MADE IN SWEDEN





# 3000



NEW COMPACT SWEDISH  
QUALITY DESIGN



LÄTT ATT ANVÄNDA  
LÄTT ATT UNDERHÅLLA  
BYGGD FÖR ATT HÅLLA

## + FÖRDELAR MED ABL 3000

- + Arbeta snabbt, effektivt mellan arbetsplatserna
- + Hjulaxel med bladfjädring
- + Hydraulisk eller pneumatisk broms
- + Ramstyrning höger/vänster förflyttning sidled
- + Justerbar sopbredd höger/vänster borste
- + Sidovinkling höger/vänster borste
- + Borsttryck Flytande/hydraulisk justerbar
- + Elevator höj/sänk under drift
- + Sidotipp av sopbehållare
- + Centralsmörjning
- + Högtryckstvätt
- + Display med touch screen
- + Enastående sopsningsprestanda
- + Låg underhållskostnad
- + Service luckor
- + Lätta att rengöra
- + Moduldesign
- + Låg ljudnivå
- + Miljövänligt hydraulsystem



## TEKNISKA SPECIFIKATIONER

<b>Chassi</b>	Byggt på stålprofiler
<b>Tjänstevikt</b>	Ca.2900 kg
<b>Totalvikt</b>	Ca 7500 kg
<b>Hjulaxel</b>	8-ton med Bladfjäder
<b>Hjul</b>	235/75 R17.5
<b>Fälg</b>	17,5"
<b>Lufttryck</b>	675 kpa
<b>Bromssystem</b>	Trumbroms pneumatisk eller hydraulisk
<b>Stödben</b>	Hydraulisk justerbar i höjd
<b>Dragögla</b>	Justerbar i höjd
<b>Dragbalk</b>	Vridbar höger/vänster förflyttning sidled
<b>Rek. effekt traktor</b>	Pump monterad på PTO (540 rpm) 48 kW (65 hk)
<b>Rek. effekt redskapsbärare</b>	60 l/min 48 KW (65hk)
<b>Hydraulik pump flöde</b>	60 l/min max tryck 200 Bar
<b>Hydraulmotorer</b>	Orbit motors
<b>Hydraul ventiler</b>	Proportional/on/off
<b>Hydraul filter</b>	Tryckfilter
<b>Oljekylare</b>	Värmeväxlare
<b>Hydraultank</b>	110 liter
<b>Vattentank</b>	2 x 575 liter
<b>Vattennivå</b>	Visuellt i display
<b>Vattenpump</b>	2st elektriska 12v membrane pump
<b>Vattentryck</b>	3,5 Bar
<b>Vatten kapacitet</b>	32 liter/min
<b>Vattendysor</b>	8 st
<b>Högtrycksvätt</b>	15 m slangvinda 160 Bar

<b>Sopbredd</b>	2300-3000mm
<b>Borstvals diameter</b>	750mm
<b>Borstvals längd</b>	1050mm
<b>Borst diameter</b>	1300mm
<b>Borst material</b>	Plast/stål
<b>Borstvals axel</b>	Stål
<b>Borsttryck</b>	Flytande/hydrauliskt justerbar
<b>Elevator band</b>	3st
<b>Elevator rakor</b>	11st
<b>Elevator bredd</b>	1050 mm
<b>Elevator lucka</b>	1st
<b>Elevator varning vid blockering</b>	Visuellt i display
<b>Sopbehållare volym</b>	3,35 kubik
<b>Tömning av sopbehållare</b>	Sidotipp
<b>Tömningshöjd</b>	2000 mm
<b>Signal vid tömning sopbehållare</b>	Akustisk signal
<b>Manuell inkast lucka soptank</b>	Skräp, flaskor
<b>Transporthastighet</b>	40 km/h 50 km/h 80 km/h
<b>Sophastighet</b>	1-20 km/h
<b>Manöverlåda</b>	Touch screen display
<b>Arbetsbelysning</b>	2st
<b>Rotationsljus</b>	1st
<b>Signalhorn</b>	Akustisk signal
<b>SKF Centralsmörjning</b>	Automatisk smörjning

## MED ABL STYRSYSTEM BLIR SOPNING ETT RENT NÖJE

ABL styrsystem har utvecklats utifrån ett tydligt mål. Vi vill göra det lättare för föraren att arbeta.



### + FYRA STARKA FÖRDELAR MED ABL STYRSYSTEM

- 1 Enkelhet**  
 Funktioner styrs med pekskärm, detta gör hanteringen enkel. Föraren får kontinuerlig feedback från maskinen under sitt arbetspass.
- 2 Flexibilitet**  
 Systemet hanterar alla sopmaskinens funktioner och applikationer.
- 3 Modernt interface**  
 Snygg och logiskt uppbyggd kontrollpanel visar enkelt funktioner och valda inställningsvärden.
- 4 Driftsäkerhet**  
 Systemet är robust och testat för att hantera tuff arbetsmiljö och tuffa klimat







## STANDARD

- » Hjulaxel med Bladfjäder
- » Bromssystem Pneumatisk eller hydraulisk
- » Hydrauliskt Stödben
- » Ramstyrning höger/vänster sidoförflyttning
- » Borsttryck flytande och hydrauliskt justerbar
- » Sidovinkling höger/vänster borste
- » Sopbredd justerbar Sidoborstar
- » Elevatorbord höj/sänk under drift
- » Vattenpump
- » Vattennivå vattentank visuell i display
- » Vattenramper höger/vänster sidoborste
- » Vattenramp bakborste
- » Högtryckstvätt 15 m slangvinda
- » SKF Centralsmörjning
- » Touch screen display
- » Arbetsbelysning
- » Rotationsljus
- » Signal horn
- » Vägverksskytt med blyttljus



## TILLBEHÖR

- + Sidovinkling höger/vänster borste elektrisk
- + Sopbredd justerbar sidoborste elektrisk
- + Backkamera

## MAIN DIMENSION FRONT VIEW

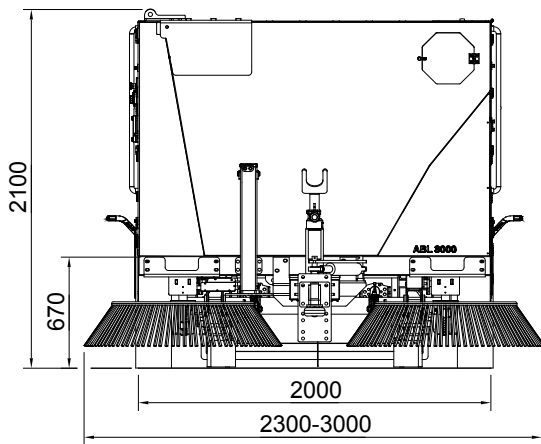

## MAIN DIMENSION REAR VIEW

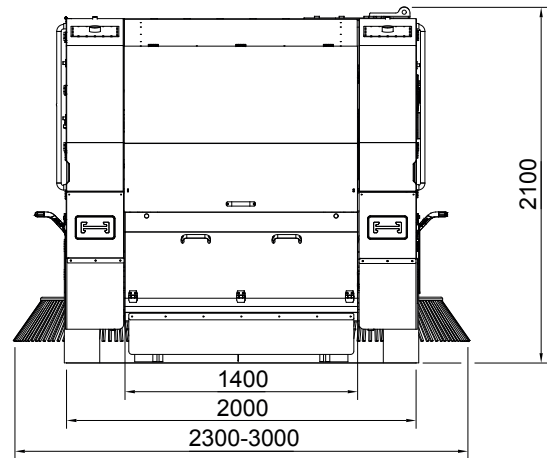

## MAIN DIMENSION SIDE VIEW

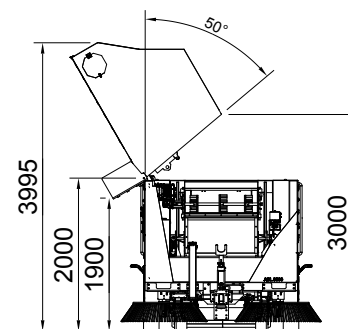
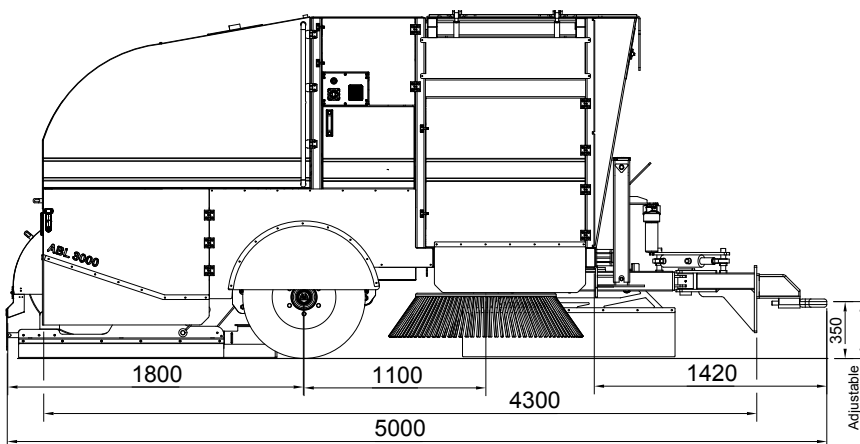

## MAIN DIMENSION COMPONENTS

1. Ventilblock
2. Kontrollpanel
3. Hydraultank
4. Vattentank
5. Sidoskydd
6. Baklucka
7. Bakborste
8. Släpsko
9. Elevatorbord
10. Hjulaxel
11. Sidoborste
12. Sidolucka
13. Stödben
14. Dragbalk
15. Tryckfilter
16. Soptank
17. Tipplucka

