



Elektrisk

# Chassiplattform

Nordkust HT66S



**BUILT TO PERFORM, ENGINEERED TO LAST.**  
POWERING YOUR WORLD FORWARD.

# Specifikation HT66S

## HT66S → Flexibel elektrisk specialplattform för tung drift.

HT66S är framtagen för uppdrag där standardlösningar inte räcker. Modellen bygger på en 6x4-plattform och är särskilt lämpad för specialpåbyggnationer där layouten behöver optimeras efter applikationen.

Genom att placera batteriet på sidan av chassit skapas större flexibilitet för påbyggnad bakom hytten. Det gör HT66S väl lämpad för exempelvis lågbyggda betongtombolor, bulktransporter, serviceenheter och andra specialapplikationer inom gruva, industri och anläggning.

HT-Seriens grundläggande styrkor är batterielektrisk drift, kompakt format, hög robusthet och hög lastkapacitet för krävande internttransport.

### SHORT

350 kWh Batterikapacitet  
Chassilängd <8,0m

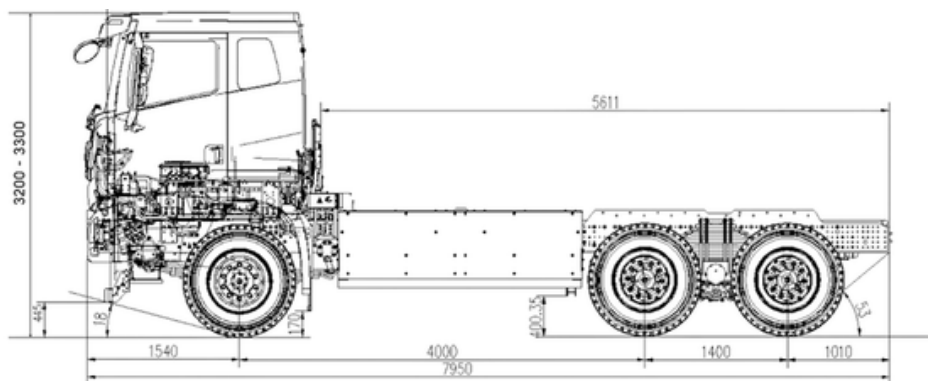

### LONG

400 kWh Batterikapacitet  
Chassilängd <9,5m

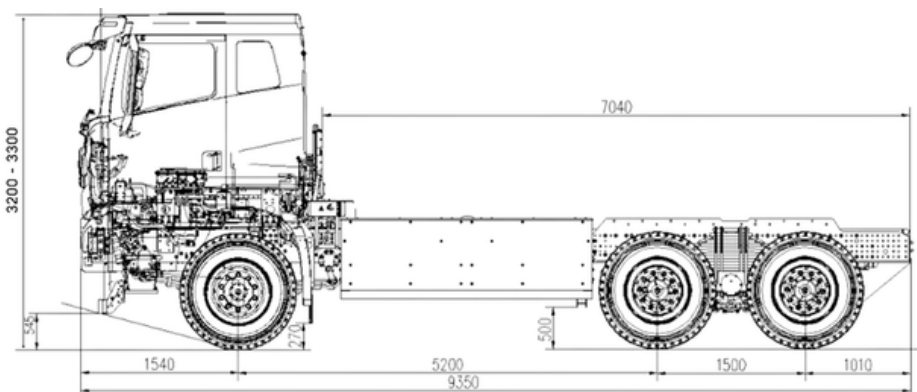

# Datablad HT66S S/L

<b>General</b>	Drive Type	6×4	
	Cab Type	ROPS/FOPS	
	Framelength behind cab (mm)	5611 / 7040	
	Chassis Dimensions (L×W×H) (mm)	8990×2550×3275	
	Wheelbase (mm)	4000+1400 / 5200+1400	
	Front/Rear Overhang (mm)	1540/1010	
	Chassis Curb Weight (kg)	12 600 / 13 200	
	Gross Vehicle Weight (kg)	65 000	
Maximum Speed (km/h)	50		
<b>Cab</b>	Cab Model	CB329 flat	
	Video Surveillance System	360° Camera system	
	Cab Suspension	Coil spring Four-Point Suspension	
	Other Configurations	Steering wheel heater, DABradio	
<b>Chassi</b>	<b>Drive Motor</b>	Type	Permanent Magnet Synchronous
		Model	EM310H46-A
		Rated/Peak Power (kW)	315/460
		Rated/Peak Torque (Nm)	1650/2900Nm
	Manufacturer	Lvkon	
	<b>Transmission</b>	Number of Gears/Type	4AMT
		Manufacturer	Lvkon
	<b>Power Battery</b>	Type	Lithium Iron Phosphate Battery
		Rated Capacity (kWh)	350 / 400 kWh
		Manufacturer	CATL
		Layout charging type	back of the cab charging CCS2
	<b>Thermal</b>	Battery Heating & AC Warm Air	PTC
	<b>Frame</b>	Basic Dimensions (mm)	940-860/316×(8+8+4)
<b>Front Axle</b>	load	10t	
	additional Configuration Manufacturer	Parking Brake Added SANY	
<b>Middle/Rear Axle</b>	load	23t+23t	
	Manufacturer	SANY	
<b>Suspension System</b>	Air suspension	Optional	
	Leaf Spring	10/10/14	
<b>Rim</b>	Material	Steel	
	Specification	8.75 Reinforced Rim	
<b>Tire</b>	Type	All-Steel Radial Tire (Mine Pattern)	
	Specification	12.00R20	
	Quantity	12	
<b>Breaking System</b>	Type	Pneumatic Dual-Circuit, Front/Rear Drum Brakes ABS+ASR+ESC	

Observera all information i detta datablad är preliminär.

# Vill du veta mer?

Kontakta oss idag



**Johan Gustafsson**

Mobil: 072 - 599 19 11  
Mail: [johan@nordkustmaskin.se](mailto:johan@nordkustmaskin.se)



**Linda Dittrich**

Mobil: 070 - 271 77 92  
Mail: [linda@nordkustmaskin.se](mailto:linda@nordkustmaskin.se)

---

Nordkust Maskin AB  
Industrivägen 10  
972 54 Luleå

Telefon: 0920- 889 91

[www.nordkustmaskin.se](http://www.nordkustmaskin.se)

